

KFM ROOTS blowers

KOREA FLUID MACHINE

L-type ROOTS BLOWERS

제품특징

L-type 블로어는 저압용(0.6 bar 이내)에 사용하기 적합한 블로어로 설계 제작되어 압력 구분없이 사용하는 제품에 비해 원가를 줄인 제품입니다.

- **케이싱** : 주철을 재료로 하며 유체흐름은 상단 흡입구를 통해 하단 측면으로 토출되는 구조로 되어 있으며, 소음을 줄이고 효율을 높이기 위한 구조로 되어 있습니다.
흡입·토출 규격이 KS 10K, FF 플렌지로 되어 있습니다.
- **로터** : 락티화알(GCD450)을 재료로 하며 저소음 고효율 3엽 스퍼 및 헬리컬로 내식성·내열성·내구성을 갖도록 설계 하였습니다.
- **사이드 커버** : 베어링을 지지하고, 축을 통해 흘러나온 압축공기가 부품에 전달되지 않고 외부로 유출되는 구조로 되어 있습니다.
- **타이밍 기어** : 크롬 몰리브덴 강재(SCM415)를 재료로 하며 1급 스퍼 또는 헬리컬 기어를 사용하여 동력을 안정적으로 전달하고 마찰소음을 줄였습니다.

설계 및 구조의 특징

1. “L” 방향의 유체흐름
2. 간단한 구조
3. 1급 정밀기어
4. 볼베어링 또는 롤러베어링
5. 립(Lip) 타입 오일 씰
6. 3엽 스퍼타입 또는 헬리컬
7. 스플래시 오일 윤활
8. 높은 체적효율



외형도면

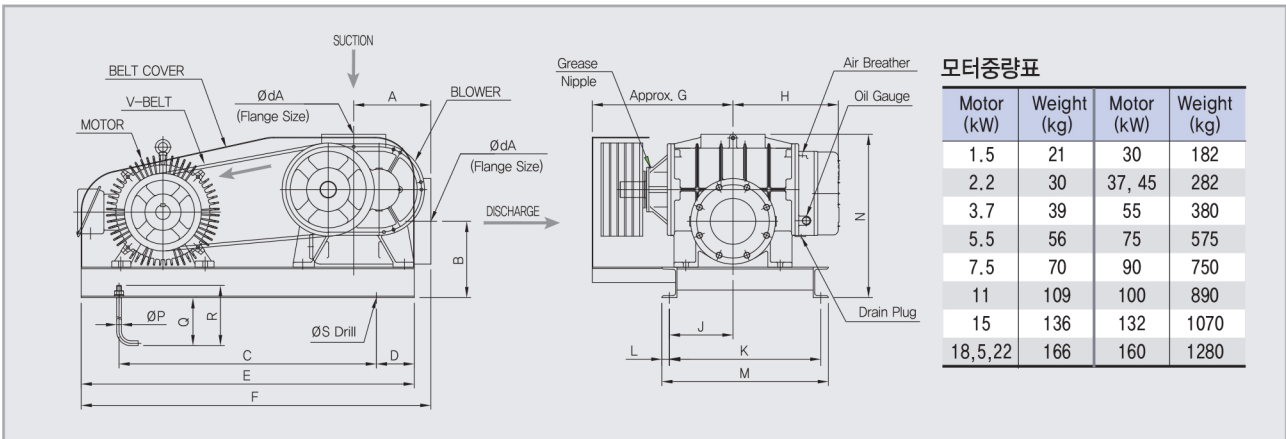

(unit : mm)

TYPE	DIM	ØdA	A	B	C	D	E	F	G	H	J	K	L	M	N	OP	Q	R	ØS	Approx. Weight(kg)
SL050		50A, FLG	135	160	450	100	650	680	210	160	120	260	20	300	290	12	215	250	14	54
SL065		65A, FLG	135	160	450	100	650	680	230	180	145	260	20	300	290	12	215	250	14	57
SL/HL080		80A, FLG	175	190	550	100	750	775	245	215	125	280	20	320	380	16	260	300	18	109
SL/HL100		100A, FLG	175	190	600	100	800	825	280	230	120	400	20	440	380	16	260	300	18	119
SL/HL125		125A, FLG	205	235	650	100	850	900	350	260	120	370	25	420	434	16	260	300	18	201
SL/HL125L		125A, FLG	255	235	750	100	950	1005	360	275	135	430	25	480	505	16	260	300	18	263
SL/HL150		150A, FLG	255	250	750	100	950	1005	380	300	165	430	25	480	535	16	260	300	18	293
SL/HL150L		150A, FLG	255	250	850	125	1100	1155	465	350	210	500	25	550	535	16	260	300	18	324
SL/HL200		200A, FLG	310	300	950	125	1200	1235	505	370	245	500	30	560	650	20	250	300	23	486

- 표의 중량은 모터를 제외한 것입니다
- 차수는 성능향상을 위해 예고없이 변경될 수 있습니다.
- SL050, SL065 모델의 흡입 토출 규격은 KS 5K, FF로 되어 있습니다.
- 본 도면은 압송식과 진공용을 동일하게 사용할 수 있으며 용도에 맞게 흡입과 토출 연결부에 필요한 액세서리를 연결하여 사용하시면 됩니다.

성능표 (Performance Table)

표준흡입상태 풍량(Qs) [m³/min], 축동력(La) [kW]													흡입상태 풍량(Qs) [m³/min], 축동력(La) [kW]								Motor			
MODEL	SPEED (rpm)	0.1kg/ar(9.8kPa)		0.2kg/ar(29.4kPa)		0.3kg/ar(29.4kPa)		0.4kg/ar(39.2kPa)		0.5kg/ar(49.0kPa)		0.6kg/ar(58.8kPa)		MODEL	SPEED (rpm)	-1000mmAq		-2000mmAq		-3000mmAq		-4000mmAq		Lm
		Qs	La	Qs	La	Qs	La	Qs	La	Qs	La	Qs	La			Qs	La	Qs	La	Qs	La	Qs	La	
SL 050 (50)	1240	1.46	0.74	1.26	1.07	1.12	1.37	0.99	1.68	0.86	2.02	0.72	2.32	SL 050V	1240	1.36	0.93	1.09	1.01	0.79	1.49	0.52	2.00	
	1450	1.79	0.87	1.58	1.23	1.42	1.58	1.27	1.94	1.12	2.31	1.00	2.68		1450	1.74	1.00	1.45	1.40	1.14	1.80	0.68	2.30	1.1kw
	1750	2.25	1.02	2.03	1.48	1.87	1.95	1.72	2.41	1.57	2.88	1.45	3.34		1750	2.25	1.10	1.95	1.56	1.65	2.00	1.40	2.55	1.5kw
	2100	2.84	1.24	2.58	1.82	2.40	2.39	2.23	2.98	2.05	3.57	1.91	4.16		2100	2.85	1.22	2.55	2.24	2.24	2.66	1.92	3.20	
SL 065 (65)	1240	1.90	0.97	1.66	1.36	1.46	1.70	1.27	2.06	1.12	2.39	0.96	2.63	SL 065V	1240	1.88	1.06	1.42	1.59	1.01	1.84	0.86	2.20	2.2kw
	1450	2.35	1.10	2.08	1.57	1.84	1.98	1.63	2.44	1.46	2.86	1.34	3.36		1450	2.35	1.20	1.90	1.80	1.49	2.30	1.33	2.70	
	1750	3.04	1.35	2.70	1.93	2.46	2.51	2.25	3.19	2.07	3.85	1.92	4.60		1750	3.04	1.40	2.57	2.10	2.16	2.80	2.01	3.40	3.7kw
	2100	3.81	1.62	3.40	2.32	3.11	3.03	2.86	3.87	2.64	4.68	2.48	5.65		2100	3.92	1.61	3.48	2.42	3.10	3.40	2.95	4.25	
SL/HL 080 (80)	1150	3.72	1.45	3.31	2.16	2.96	2.74	2.67	3.31	2.37	3.76	2.14	4.19	HL 080V SL 080V	1150	3.72	1.70	3.13	2.70	2.53	3.60	2.06	4.46	5.5kw
	1450	5.09	1.79	4.68	2.75	4.33	3.60	4.04	4.50	3.75	5.36	3.52	6.20		1450	5.14	1.98	4.58	3.12	3.96	4.21	3.51	5.24	
	1750	6.46	2.09	6.05	3.27	5.70	4.36	5.41	5.55	5.12	6.73	4.88	7.91		1750	6.46	2.30	5.88	3.60	5.20	4.90	4.73	6.10	7.5kw
	2100	8.14	2.51	7.64	3.94	7.22	5.27	6.88	6.71	6.53	8.17	6.24	9.63		2100	8.01	2.67	7.42	4.16	6.69	5.69	6.21	7.10	
SL/HL 100 (100)	1150	5.01	1.82	4.60	2.82	4.25	3.73	3.94	4.73	3.67	5.73	3.43	6.73	HL 100V SL 100V	1150	5.01	2.00	4.43	2.59	3.81	4.10	3.33	5.20	11kw
	1450	6.71	2.18	6.31	3.45	5.96	4.64	5.65	5.82	5.37	7.09	5.13	8.36		1450	6.76	2.39	6.20	3.05	5.60	5.13	5.13	6.50	
	1750	8.41	2.55	8.01	4.09	7.66	5.64	7.35	7.14	7.07	8.64	6.83	10.18		1750	8.41	2.80	7.83	3.60	7.21	6.20	6.73	7.90	15kw
	2100	10.57	3.05	10.09	4.91	9.67	6.78	9.30	8.69	8.96	10.43	8.67	12.31		2100	10.40	3.29	9.75	4.27	9.11	7.41	8.62	9.42	
SL/HL 125 (125)	1180	8.22	2.59	7.74	4.17	7.31	5.75	6.94	7.33	6.70	8.92	6.40	10.50	HL 125V SL 125V	1180	8.57	2.67	7.76	4.31	7.11	5.95	6.55	7.61	
	1470	10.78	3.32	10.27	5.38	9.89	7.44	9.51	9.51	9.19	11.63	8.94	13.96		1470	11.06	3.29	10.50	5.28	9.82	7.28	9.29	9.32	
	1750	13.13	3.98	12.63	6.43	12.26	8.88	11.88	11.33	11.57	13.98	11.32	16.63		1750	13.43	3.90	13.17	6.20	12.47	8.57	11.96	10.94	
	1960	15.16	4.45	14.65	7.19	14.29	9.99	13.92	12.81	13.62	15.88	13.39	18.93		1960	15.20	4.33	15.04	6.89	14.30	9.52	13.81	12.18	19kw
SL/HL 125L (125L)	1180	13.29	3.90	12.50	6.27	11.81	8.65	11.22	11.02	10.83	13.40	10.33	15.77	SL 125LV HL 125LV	1180	13.0	4.1	11.8	6.6	10.8	9.1	9.9	11.6	
	1470	17.23	4.89	16.42	7.92	15.82	10.95	15.21	13.98	14.70	17.11	14.29	20.53		1470	17.0	5.0	15.9	8.1	14.8	11.2	14.0	14.4	
	1750	21.00	5.85	20.20	9.45	19.60	13.06	19.00	16.67	18.50	20.57	18.10	24.46		1750	21.0	6.0	20.6	9.7	19.5	13.4	18.7	18.7	
	1960	23.99	6.55	23.19	10.59	22.61	14.70	22.02	18.85	21.55	23.37	21.18	27.93											
SL/HL 150 (150)	1180	16.13	4.51	15.31	7.39	14.57	10.29	14.05	13.26	13.53	16.15	13.01	18.77	HL 150V SL 150V	1180	16.30	4.49	15.12	7.44	14.04	10.46	13.08	13.57	22kw
	1470	20.56	5.61	19.75	9.31	19.09	13.04	18.58	16.91	18.07	20.78	17.45	24.30		1470	20.93	5.77	19.76	9.64	18.71	13.58	17.71	17.39	30kw
	1750	24.95	6.71	24.17	11.16	23.52	15.74	23.02	20.53	22.52	25.12	22.01	29.43		1750	25.46	7.17	24.29	11.93	23.27	16.83	22.24	21.22	
	1960	28.65	7.48	27.82	12.47	27.13	17.63	26.61	23.04	26.10	28.27	25.64	33.29		1960	28.73	8.13	27.55	13.34	26.55	18.83	25.48	23.83	
SL/HL 150L (150L)	1180	22.27	6.07	21.14	10.06	20.11	14.16	19.39	18.41	18.67	22.59	17.96	26.72	SL 150LV HL 150LV	1180	21.7	6.1	20.1	10.1	18.6	14.2	17.3	18.2	
	1470	28.39	7.67	27.27	12.67	26.36	17.84	25.65	23.32	24.94	28.60	24.33	34.06		1470	28.0	7.5	26.4	12.5	25.0	17.6	23.6	23.0	
	1750	34.80	9.17	33.70	15.41	32.80	21.69	32.10	28.38	31.40	34.88	30.70	41.29		1750	34.8	9.8	33.2	16.3	31.8	23.0	30.4	29.0	
	1960	39.95	10.22	38.80	17.23	37.84	24.30	37.10	31.85	36.40	39.25	35.76	46.70											
SL/HL 200 (200)	730	21.57	6.02	20.94	10.14	20.29	14.48	19.68	18.83	19.08	22.84	18.48	26.74	HL 200V SL 200V	730	23.49	6.03	22.48	11.44	21.70	15.06	20.81	19.11	
	880	26.52	7.11	25.78	12.22	25.14	17.46	24.43	22.70	23.87	27.53	23.44	32.23		880	28.41	6.99	27.60	11.41	26.09	16.79	25.13	22.22	37kw
	1100	34.24	8.82	33.40	15.18	32.63	21.98	31.93	28.56	31.24	34.70	30.84	40.98		1100	36.03	8.45	35.03	12.91	33.37	21.79	32.26	28.13	45kw
	1470	47.85	11.71	46.98	20.36	45.87	29.27	44.99	38.12	44.42	46.57	43.84	55.38		1470	48.98	11.41	47.74	20.56	45.31	29.32	44.07	38.25	

• 테이블의 풍량(Qs)은 대기압 기준으로 압력 760mmHg, 온도 20°C, 습도 70%, 공기비중량 1.2kg/m³일 때의 풍량입니다. 만약, 대기압 기준이 아닐 경우에는 분사 또는 영업소로 문의하시기 바랍니다.
 • 모터 선정은 압손실을 고려하여 축동력(La)에서 1.1~1.2배가 되도록 선정하세요.
 • 풍량(Qs)은 KS B 6351에 의거하여 ±5%의 허용범위가 있습니다.